

# Maßtabelle

Maße der Flanschmotoren nach DIN EN 50347

Bauform: B 14 (V18, V19)

Maße in mm

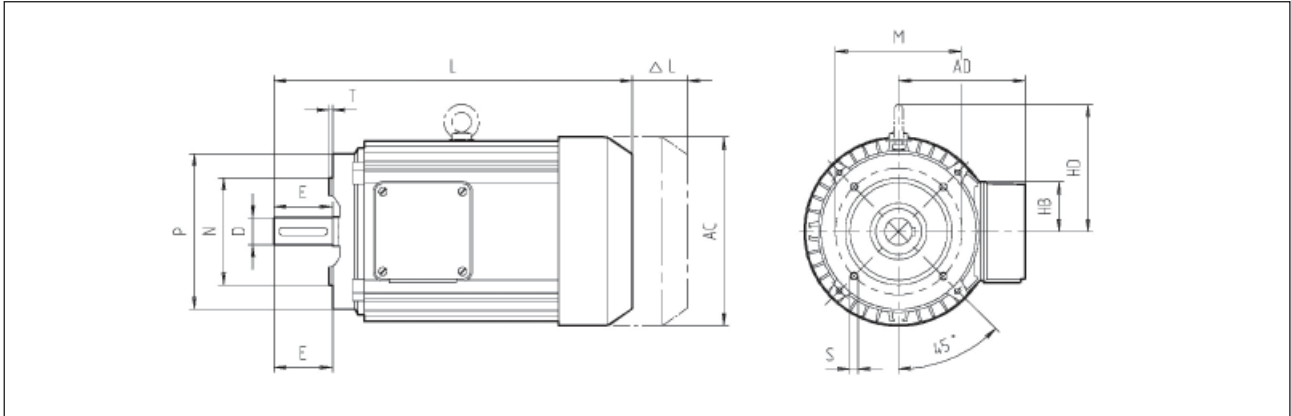

Bau- größe	AC	AD	AD'	D	E	HB	HB'	HD	L	M	N	P	S	T	Bremsen Typ	Δ L
56	110	90	106	9	20	40	47,5	-	188	65	50	80	M5	2,5	EFB	35
63	124	96	112	11	23	40	47,5	-	209,5	75	60	90	M5	2,5	EFB	32,5
71	139	101	117	14	30	40	47,5	-	237	85	70	105	M6	2,5	EFB	40
															ZFB	54,5
80	158	108	124	19	40	40	47,5	-	273	100	80	120	M6	3	EFB	40
															ZFB	67,5
90S	177	122	140	24	50	51	57,5	-	299,5	115	95	140	M8	3	EFB	56,5
															ZFB	77
90L	177	122	140	24	50	51	57,5	-	324,5	115	95	140	M8	3	EFB	56,5
															ZFB	77
100L	196	130	148	28	60	51	57,5	133	369	130	110	160	M8	3,5	EFB	56,5
															ZFB	96
112M	220	140	158	28	60	51	57,5	142	389	165	130	200	M10	3,5	ZFB	86,5
112Me	220	140	158	28	60	51	57,5	142	458	165	130	200	M10	3,5	ZFB	86,5
132S	262	181	190	38	80	73	84	176	456	215	180	250	M12	4	ZFB	109
132M	262	181	190	38	80	73	84	176	494	215	180	250	M12	4	ZFB	109
132Md	262	181	190	38	80	73	84	176	524	215	180	250	M12	4	ZFB	109
132L	262	181	190	38	80	73	84	176	564	215	180	250	M12	4	ZFB	109

Bildliche Darstellung ist unverbindlich. Änderungen der technischen Daten behalten wir uns vor.

Die Maßtabellen sind gültig für folgende Motortypen:

- Drehstrommotoren
- Einphasenmotoren ohne Kondensator(en)
- Polumschaltbare Motoren

Die Maße AD und HB beziehen sich auf den Kunststoffklemmenkasten. Die Maße AD' und HB' beziehen sich auf den Aluminiumklemmenkasten. Die Abmessungen der Paßfeder entsprechen DIN 6885 Blatt 1.