

## AC Pumpenmotoren-Reihe

### Produktbeschreibung AC Pumpenmotor

- Wartungsfreie Drehstromasynchronmotoren
- Schutzart bis IP 55
- IEC Baugröße 56 bis 160
- Motorleistung bis 25 kW (S3 – 15%)
- Fuß- oder Flanschausführung



### Anwendungsbeispiele

- Gabelstapler
- Schubmaststapler
- Hubarbeitsbühnen

### Vorteile / Nutzen

- Wartungsfreier Antrieb
- Kompakte Leistungsdichte
- Als Standardantrieb oder auf Ihre Anwendung abgestimmt
- Zertifiziert nach **cULus**
- UL-EE (optional)
- Vorbereitet für den direkten Anbau an Hydraulikpumpen

# AC Pumpenmotoren-Reihe

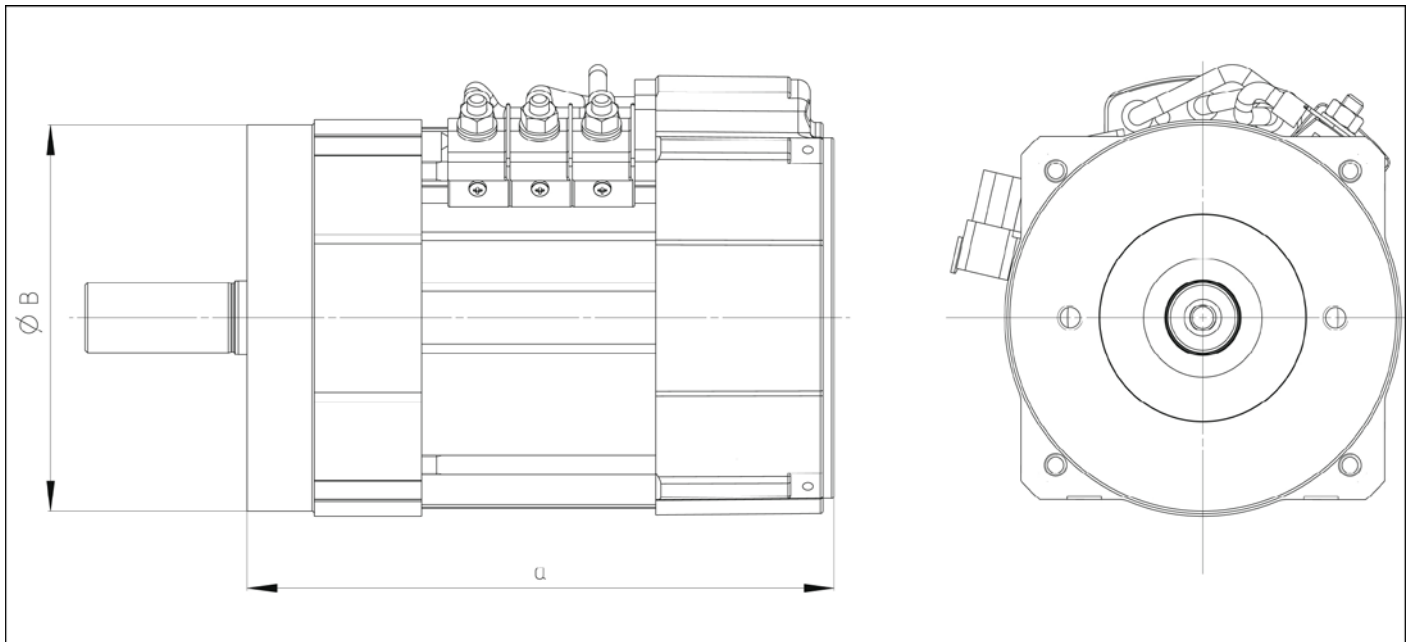

Baugröße	$L_{Fe}$ [mm]	$B^*$ [mm]	$a$ [mm]	Leistung [kW] S3 - 15%
90	65	145	200	3,0
	85		220	3,5
	110		240	4,0
100	85	155	225	4,5
	110		255	5,0
	150		300	6,0
112	120	180	265	7,0
	150		295	9,0
	200		345	12,0
132	140	220	300	15,0
	185		345	17,0
	215		375	23,0
	240		400	25,0
	260		420	27,0
160	160	255	355	20,0
	215		410	25,0
	240		435	30,0

\*) abhängig von der Anbausituation

Die angegebenen Daten dienen nur zur Orientierung. Um Ihnen die exakten Abmessungen nennen zu können, füllen Sie bitte unser Anfrageformular für AC Fahrmotoren aus.