

# Rührwerksgetriebe SGS 125

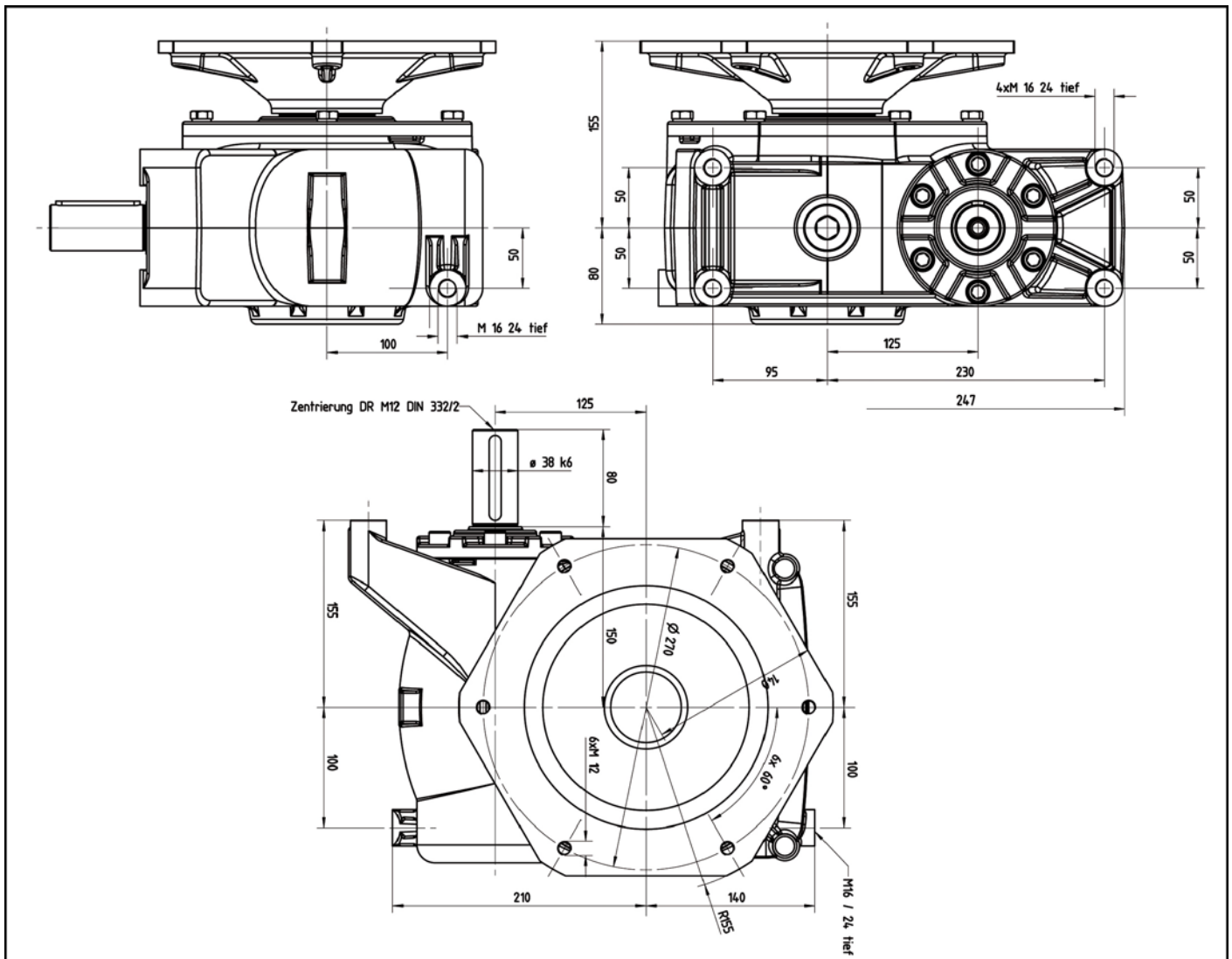

## Technische Daten

Untersetzung [i]	15,667
Max. Eintriebsdrehmoment [Nm]	185
Abtriebsnennmoment [Nm]	2.000
Kurzzeitig zulässiges Spitzenmoment [Nm]	5.000
Axialkraft auf Teller [N]	10.000